



АКЦИОНЕРНОЕ ОБЩЕСТВО
"ПРОЕКТНЫЙ ИНСТИТУТ "АЛТАЙКОММУНПРОЕКТ"
РУБЦОВСКИЙ КОМПЛЕКСНЫЙ ОТДЕЛ

Заказчик: ООО "Восход"

Ремонт дворовой территории многоквартирного жилого
дома в рамках муниципальной программы по адресу:
ул.Сельмашская,21 в г.Рубцовске Алтайского края

ДИЗАЙН ПРОЕКТ

1372-3-83-19 ГП - Генеральный план

2019

| | |
|--------------|--|
| Инв. № подл. | |
| Лист. и дата | |
| Взам. инв. № | |
| Согласовано | |

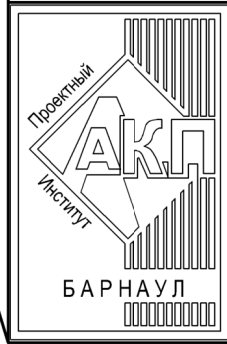

АКЦИОНЕРНОЕ ОБЩЕСТВО
"ПРОЕКТНЫЙ ИНСТИТУТ "АЛТАЙКОММУНПРОЕКТ"
РУБЦОВСКИЙ КОМПЛЕКСНЫЙ ОТДЕЛ

Заказчик: ООО "Восход"

Ремонт дворовой территории многоквартирного жилого
дома в рамках муниципальной программы по адресу:
ул.Сельмашская,21 в г.Рубцовске Алтайского края

ДИЗАЙН ПРОЕКТ

1372-3-83-19 ГП - Генеральный план

Начальник отдела
Главный инженер проекта

П. Г. Савицкий
Г. А. Морозова

2019

| | |
|---------------|--|
| Лист. № подл. | |
| Форм. и дата | |
| Взам. инв. № | |
| Согласовано | |

Ведомость рабочих чертежей основного комплекта ГП

| Лист | Наименование | Примечание |
|------|--|------------|
| 1 | Общие данные (начало) | |
| 2 | Общие данные (окончание) | |
| 3 | Генплан.Схема демонтажа старых деревьев, малых форм архитектуры М1:500 | |
| 4 | План покрытий (начало) | |
| 5 | План покрытий (окончание) | |
| 6 | Узлы конструкций покрытия (начало) | |
| 7 | Узлы конструкций покрытия (окончание) | |
| 8 | План расстановки малых форм архитектуры (начало) | |

Ведомость ссылочных и прилагаемых документов.

| Обозначение | Наименование | Примечание |
|-----------------------|--|------------|
| | Ссылочные документы | |
| Серия 3.503-71/88 | Дорожные одежды автомобильных дорог общего пользования. Материалы для проектирования. | |
| № 129 от 09.04.2015 г | Постановление Администрации Алтайского края " Об утверждении нормативов градостроительного проектирования Алтайского края" | |
| | | 1 лист |
| | Прилагаемые документы | |
| 1372-3-83-19 ГП.С | Спецификация материалов к основному комплекту ГП | |

Характеристика земельного участка жилого дома

Участок жилого многоквартирного дома поул .Сельмашская,21 в г. Рубцовске.
 Участок представляет собой придомовую территорию жилого дома .
 Площадь земельного участка жилого дома равна 4862м² (0,4862 га).
 Территория участка имеет в плане многоугольную форму .
 Земельный участок имеет существующие благоустройство :
 - отмостка шириной 1,0м по периметру жилого дома с покрытием из асфальтобетона . Покрытие находится в удовлетворительном состоянии .
 - площадки перед входами в подъезды с покрытием из песчаного асфальтобетона . Покрытие частично разрушено. Требуется срезка асфальтового покрытия площадок и устройство выравнивающего слоя из песчаного асфальтобетона .
 - покрытие внутриворотового проезда вдоль здания разрушено , местами отсутствует. Асфальтобетонное покрытие растрескалось , местами имеются разрушения дорожного покрытия . Требуется срезка асфальтового покрытия и устройство выравнивающего покрытия из плотного асфальтобетона .
 - детская площадка.
 - малые формы архитектуры.
 В подземном пространстве участка проходит сеть канализации , сеть водопровода, тепловая сеть, слаботочный и высоковольтный кабель .
 Подъезд пожарных машин может осуществляться с северной стороны - от пер.Коммунистический.

Проектные предложения (начало)

Перед началом работ по благоустройству территории жилого дома по ул .Сельмашская,21необходимо:
 - демонтировать бетонный бортовой камень БР 100.30.15 ГОСТ 6665-91 вдоль существующего внутриворотового проезда. Общая длина демонтируемого бортового камня составляет 494,30 м.
 -демонтировать бетонный бортовой камень БР 100.30.15 ГОСТ 6665-91 вдоль площадки под мусорные баки. Общая длина демонтируемого бортового камня 15,10 м.
 - демонтировать бортовой камень БР 100.20.8 ГОСТ 6665-91 вдоль существующих входов в подъезд и тротуара с западной стороны дома .Общая длина демонтируемого бортового камня составляет 65,60м. и 51,00м.
 - выполнить демонтаж с помощью молотков отбойных асфальтобетонного покрытия площадок возле 1-го, 2-го, 3-го 4-го,5-го, 6-го, 7-го и 8-го подъездов. Толщина демонтируемого покрытия равна 0,04 м. Общая площадь демонтируемого покрытия составляет 84,30 м².
 - выполнить демонтаж щебеночного покрытия площадок возле 1-го, 2-го, 3-го 4-го,5-го, 6-го, 7-го и 8-го подъездов, толщиной 0,10 м.Общая площадь 84,30 м². Общий объем 8,43 м³.
 - выполнить срезку асфальтобетонного покрытия внутриворотового проезда . Толщина срезаемого покрытия равна 0,05 м. Общая площадь срезаемого покрытия составляет 1380,60м².
 - выполнить демонтаж щебеночного покрытия проезда , толщиной 0,11 м.Общая площадь 1380,60м². Общий объем 151,90 м³.
 - выполнить срезку асфальтобетонного покрытия площадки под мусорные баки . Толщина срезаемого покрытия , толщину 0,05 м. Общая площадь 28,30м². Общий объем 1,415м³.
 -выполнить демонтаж с помощью молотков отбойных бетонного основания площадки под мусорные баки. Толщина демонтируемого покрытия 0,06м. Общая площадь покрытия 28,30м².

Проектная документация разработана в соответствии с градостроительным планом земельного участка; заданием на проектирование, градостроительным заданием и сводами правил, устанавливающих требования по обеспечению безопасной эксплуатации зданий, строений, сооружений и безопасного использования прилегающих к ним территорий, с соблюдением технических условий.

Гл. инженер проекта

(подпись)





Морозова Г.А.

(фамилия)

_____ (дата)

1372-3-83-19 ГП

Ремонт дворовой территории многоквартирного жилого дома в рамках муниципальной программы расположенной по адресу:
ул.Сельмашская,21в г.Рубцовске, Алтайского края

| Изм. | Кол. | Лист | Док. | Подпись | Дата | Стадия | Лист | Листов |
|-----------|------|----------|------|---|------|--------------|------|--|
| Инженер | | Стурова | |  | | П | 1 | 8 |
| Нач. гр. | | | | | | | | |
| Гл. спец. | | | | | | | | |
| ГИП | | Морозова | |  | | Общие данные | | Проектный институт "Алтайкомунпроект" г.Барнаул (г.Рубцовск) |
| Нач. отд. | | Савицкий | |  | | | | |
| Н.контр. | | Морозова | |  | | | | |

Проектные предложения (продолжение)

-выполнить демонтаж с помощью молотков отбойных асфальтобетонного покрытия тротуара с западной стороны дома. Толщина демонтируемого покрытия 0,04 м. Общая площадь демонтируемого покрытия 85,30м².

- демонтировать металлические урны на бетонном основании возле подъездов . Вес одной урны - 5 кг. Количество урн - 5 шт.

- демонтировать металлические конструкции на детской площадке : горка и машинка выполнены из металлических конструкций (вес 150 кг.,117 кг.), металлические конструкции (вес 30 кг.)

- демонтировать деревянные лавочки размерами 1х0,4(вес 20 кг.) на детской площадке в количестве 3шт,

- выполнить срезку и корчевку деревьев в количестве 1 шт. с восточной стороны дома ,срезку. Кряжей 0,226м³.





- корчевку кустарников шиповника в количестве 2 штук (площадью 15м²) с восточной стороны дома.

- выполнить демонтаж металлического забора детской площадки с последующей установкой длина демонтируемого забора (размерами l=2,00м; h=0,3 м). Вес панели 20 кг. Длина всего забора 61 м.

Проектом предлагается выполнить благоустройство придомовой территории с устройством :

- нового покрытия уширения проезда автомобилей из плотного асфальтобетона ;
- нового покрытия проезда автомобилей из плотного асфальтобетона ;
- нового покрытия перед входами в подъезд дома из песчаного асфальтобетона ;
- нового покрытия тротуара из песчаного асфальтобетона ;
- нового покрытия детской площадки из песчаного асфальтобетона с резиновой плиткой 500х500х4;
- выравнивающего покрытия площадки для мусорных баков ;
- нового бортового камня БР 100.20.8 ГОСТ 6665-91 вдоль покрытия площадок перед входами в подъезды жилого дома и вдоль тротуара с западной стороны дома по ул .Сельмашская,21;
- нового бортового камня БР 100.30.15 ГОСТ 6665-91 вдоль покрытия проезда из плотного асфальтобетона и площадки для мусора ;
- нового резинового бордюра 500х260х58 вдоль покрытия детской площадки ;
- выполнить расстановку малых форм архитектуры и игрового оборудования детской площадки ;
- выполнить установку ограждения детской площадки .

Высота бортового камня в местах пересечения площадок для входа в подъезд А3 с проезжей частью покрытия А2 не должен превышать 0,015 м. Перепад высот бордюров вдоль газонов, примыкающим к путям пешеходного движения , не должен превышать 0,025 м.

| | | | | | | | | | | | |
|-----------|------|----------|------|---|------|--|------|---|---|---|--|
| | | | | | | 1372-3-83-19 ГП | | | | | |
| | | | | | | Ремонт дворовой территории многоквартирного жилого дома в рамках муниципальной программы расположенной по адресу : ул.Сельмашская,21в г.Рубцовске, Алтайского края | | | | | |
| Изм. | Кол. | Лист | Док. | Подпись | Дата | | | | | | |
| Инженер | | Стурова | |  | | Стадия | Лист | Листов | | | |
| Нач. гр. | | | | | | | | | П | 2 | |
| Гл. спец. | | | | | | | | | | | |
| ГИП | | Морозова | |  | | Общие данные (окончание) | | Проектный институт "Алтайкоммунпроект" г.Барнаул (г.Рубцовск) | | | |
| Нач. отд. | | Савицкий | |  | | | | | | | |
| Н.контр. | | Морозова | |  | | | | | | | |

Генплан. Схема демонтажа старых деревьев, малых форм архитектуры М1:500

Условные обозначения

- ① - жилое здание по адресу :Сельмашская,21
- ② - здание больницы
- (красная линия) - граница земельного участка жилого дома по ул .Сельмашская , 21
- == (двойная линия) - существующий дорожный бортовой камень БР 100.30.15 ГОСТ 6665-91, выступающий над уровнем проезда на 0,15 м.
- == (трипунктирная линия) - существующий тротуарный бортовой камень БР 100.20.8 ГОСТ 6665-91.
- Г — существующая сеть
- В — существующая сеть водопровода
- Т — существующая тепловая сеть
- К — существующая сеть канализации
- (с волнами) — существующая кабель связи
- ✂ (с звездочкой) - существующие лиственные деревья подлежащие вырубке с корчевкой пня (1шт. d менее 30 см.), кустарники подлежащие вырубке с корчевкой пня (2 шт.)
- ✂ (с пилой) - существующие деревянные лавочки (3шт.), металлические конструкции (горка 1шт, машинка 1 шт и прочие конструкции.)
- (с волнами) - существующие ограждение детской площадки (демонтируемое с последующей установкой)



Схема генерального плана выполнена на основании Ситуационного плана земельного участка по адресу : Алтайский край г.Рубцовск, ул.Сельмашская, 21 М1:500 исх. №1112 от 15.08.2018 комитета по архитектуре и градостроительству. Администрации города Рубцовска, действующих норм и правил, визуального обследования и замеров.

Размеры на чертеже даны в метрах.

Размеры определены в масштабе контрольно-геодезической съемки и требуют уточнения на местности.

Разбивка элементов благоустройства выполнена от наружных стен жилого дома.

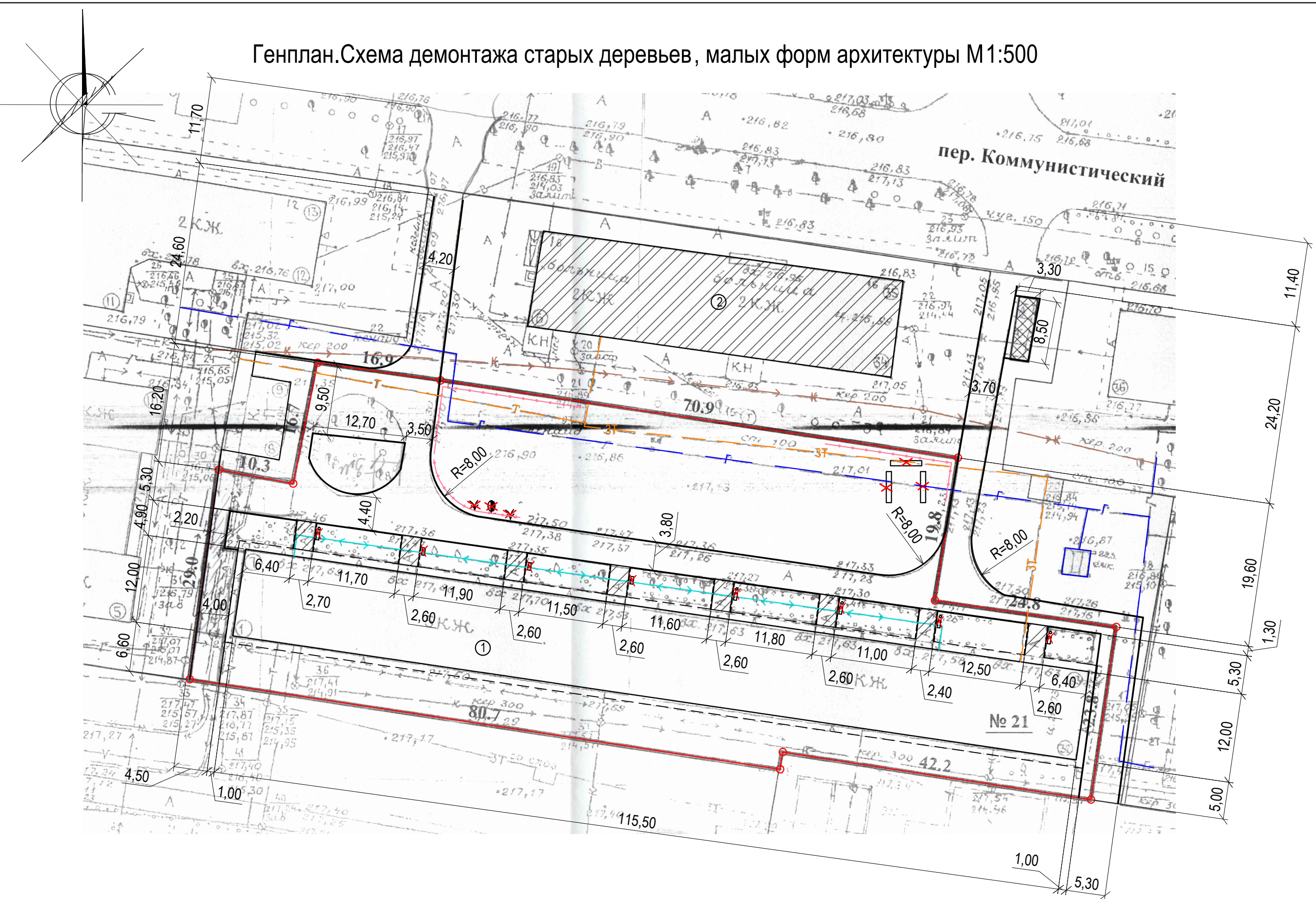
Расположение деревьев, кустарников, подлежащих сносу, уточнить по месту.

Расположение лавочек и урн, подлежащих сносу, уточнить по мету.

| | | | | | | | | | | | |
|-----------|------|----------|------|-------------|------|--|------|--------|---|--|--|
| | | | | | | 1372-3-83-19 ГП | | | | | |
| | | | | | | Ремонт дворовой территории многоквартирного жилого дома в рамках муниципальной программы расположенной по адресу : ул.Сельмашская,21в г.Рубцовске, Алтайского края | | | | | |
| Изм. | Кол. | Лист | Док. | Подпись | Дата | Стадия | Лист | Листов | | | |
| Инженер | | Стурова | | <i>Stur</i> | | П | 3 | | | | |
| Нач. гр. | | | | | | | | | | | |
| Гл. спец. | | | | | | | | | | | |
| ГИП | | Морозова | | <i>Moz</i> | | Генплан. Схема демонтажа старых деревьев, малых форм архитектуры. | | | Проектный институт "Алтайкоммунпроект" г.Барнаул (г.Рубцовск) | | |
| Нач. отд. | | Савицкий | | <i>Sav</i> | | | | | | | |
| Н.контр. | | Морозова | | <i>Moz</i> | | | | | | | |

План покрытий М1:500

Условные обозначения

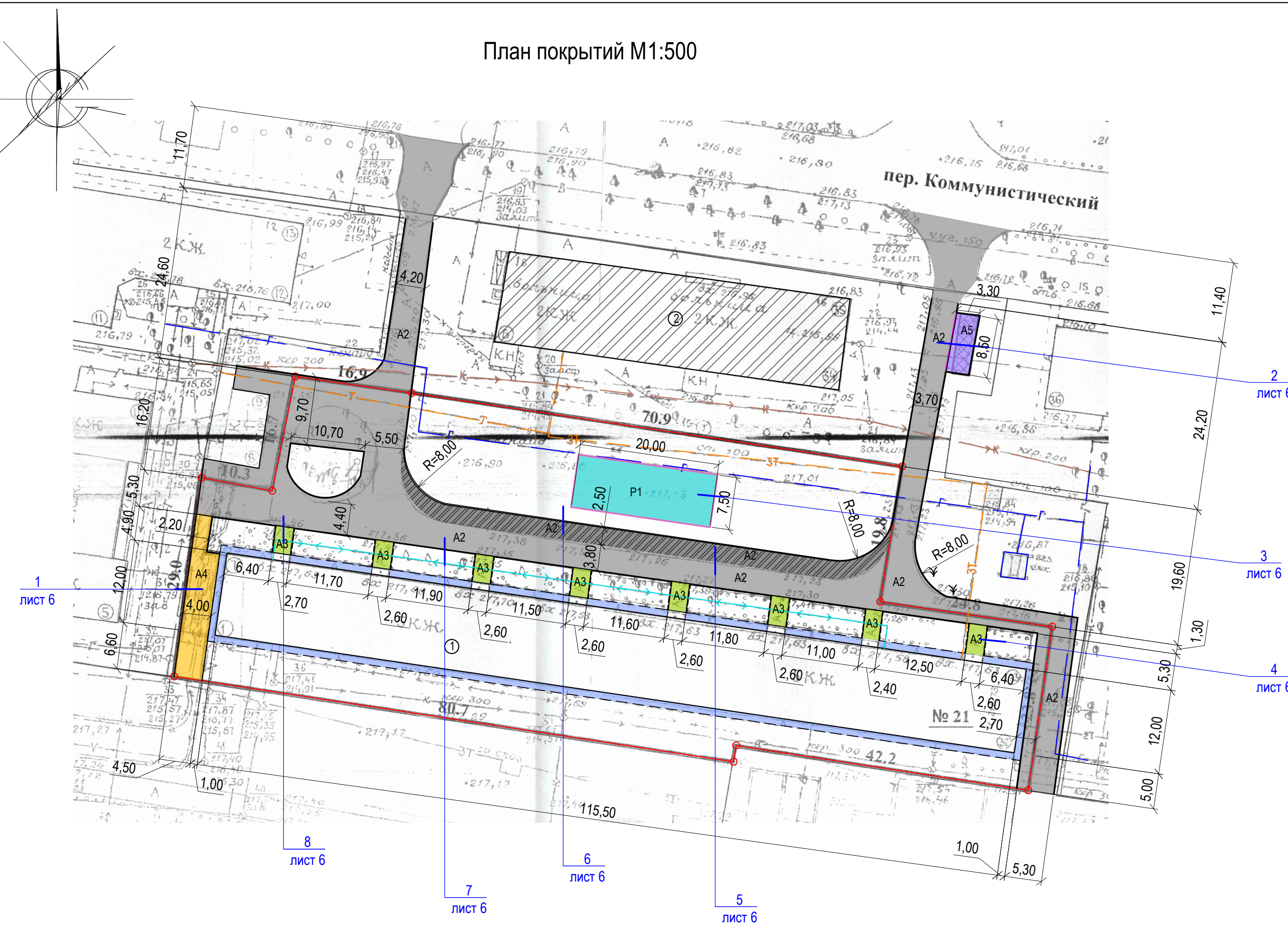





- A1 - существующее покрытие отмостки из асфальтобетона
- A2 - проектируемое покрытие внутридворового проезда из асфальтобетона (выравнивающий слой)
- A2 - проектируемое покрытие внутридворового проезда из асфальтобетона (новое покрытие)
- A3 - проектируемое покрытие площадки перед входом в подъезд из песчаного асфальтобетона (новое покрытие)
- A4 - проектируемое покрытие тротуара возле дома с западной стороны из песчаного асфальтобетона (новое покрытие)
- A5 - проектируемое покрытие мусорной площадки из песчаного асфальтобетона (новое покрытие)
- P1 - проектируемое покрытие детской площадки из песчаного асфальтобетона и резиновой плитки 500x500x40 мм.(новое покрытие)
- граница земельного участка жилого дома по ул .Сельмашская, 21
- проектируемый дорожный бортовой камень БР 100.30.15 ГОСТ 6665-91, выступающий над уровнем проезда на 0,15 м.
- новый дорожный бортовой камень БР 100.30.15 ГОСТ 6665-91, выступающий над уровнем проезда на 0,015 м.
- новый тротуарный бортовой камень БР 100.20.8 ГОСТ 6665-91.
- проектируемый дорожный бортовой камень БР 100.30.15 ГОСТ 6665-91, выступающий над уровнем покрытия детской площадки на 0,015 м.
- проектируемое ограждение детской площадки
- существующее ограждение детской площадки
- забор из профнастила (длина=15,00м)
- 1 лист 6 - номер листа
- лист 6 - лист на котором расположен узел

| | | | | | | | | |
|-----------|------|----------|------|-------------|------|--|------|---|
| | | | | | | 1372-3-83-19 ГП | | |
| | | | | | | Ремонт дворовой территории многоквартирного жилого дома в рамках муниципальной программы расположенной по адресу : ул.Сельмашская,21в г.Рубцовске, Алтайского края | | |
| Изм. | Кол. | Лист | Док. | Подпись | Дата | Стадия | Лист | Листов |
| Инженер | | Стурова | | <i>Stur</i> | | П | 4 | |
| Нач. гр. | | | | | | | | |
| Гл. спец. | | | | | | | | |
| ГИП | | Морозова | | <i>Moz</i> | | План покрытий (начало) | | Проектный институт "Алтайкоммунпроект" г.Барнаул (г.Рубцовск) |
| Нач. отд. | | Савицкий | | <i>Sav</i> | | | | |
| Н.контр. | | Морозова | | <i>Moz</i> | | | | |

Ведомость проездов, тротуаров, дорожек и площадок

| № п/п | Наименование | Тип | Площадь покрытия, м ² | Примечания |
|-------|--|-----|----------------------------------|--------------------------------------|
| 1 | Покрытие отмотки из асфальтобетона | A1 | 237,10 | Сущ. покрытие |
| 2 | Покрытие проезда из плотного асфальтобетона | A2 | 1396,00 | Выравнив. слой L100.30.15=481,8 м |
| 3 | Покрытие проезда из плотного асфальтобетона | A2' | 176,30 | Новое покрытие L100.30.15=78,10 м |
| 4 | Покрытие площадки перед входом в подъезд из песчаного асфальтобетона | A3 | 84,30 | Новое покрытие L100.20.8=65,60м |
| 5 | Покрытие тротуара из песчаного асфальтобетона | A4 | 85,30 | Новое покрытие L100.20.8=51,00м |
| 6 | Покрытие площадки для контейнеров с мусором | A5 | 28,30 | Новое покрытие L100.20.8=23,60м |
| 7 | Покрытие детской площадки | P1 | 150,00 | Новое покрытие L50.26.5.8=55,00м |
| | | | | |

Высота бортового камня в местах пересечения площадок для входа в подъезд А2 и тротуаром А4 с проезжей частью покрытия А3 не должен превышать 0,015 м. Перепад высот бордюров вдоль газонов, примыкающим к путям пешеходного движения, не должен превышать 0,025 м.

| | | | | | | | | | | |
|-----------|------|----------|------|---|---------------------------|--|------|--------|--|--|
| | | | | | | 1372-3-83-19 ГП | | | | |
| | | | | | | Ремонт дворовой территории многоквартирного жилого дома в рамках муниципальной программы расположенной по адресу: ул.Сельмашская,21в г.Рубцовске, Алтайского края | | | | |
| Изм. | Кол. | Лист | Док. | Подпись | Дата | | | | | |
| Инженер | | Стурова | |  | | Стадия | Лист | Листов | | |
| Нач. гр. | | | | | | П | 5 | | | |
| Гл. спец. | | | | | | Проектный институт "Алтайкоммунпроект" г.Барнаул (г.Рубцовск) | | | | |
| ГИП | | Морозова | |  | План покрытий (окончание) | | | | | |
| Нач. отд. | | Савицкий | |  | | | | | | |
| Н.контр. | | Морозова | |  | | | | | | |

1
лист4

Бортовой камень
БР 100.20.8
ГОСТ 6665-91

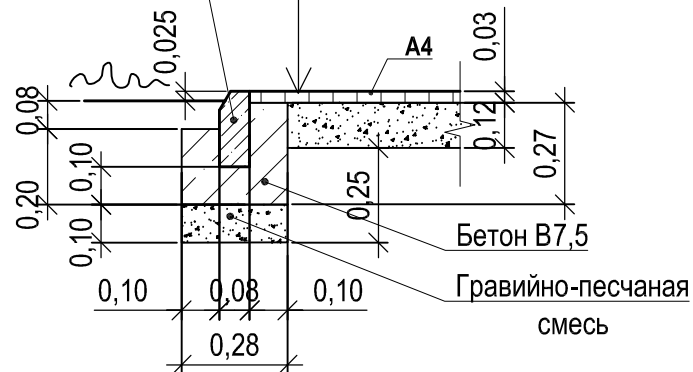

Длина бортового камня А4 - 51,00 м.
Расход бетона 2,805м³

Асфальтобетон песчаный тип "Г",
II класса - 0,03 м
Гравийно-песчаная смесь - 0,12 м
Розлив вяжущих

2
лист4

Асфальтобетон песный тип "Г"
II класса - 0,03 м
Розлив вяжущих
Бетон кл. В15- 0,08 м
Щебень М600, фракцией 40-70мм
ГОСТ8267-2009 -0,12м
Уплотненный грунт

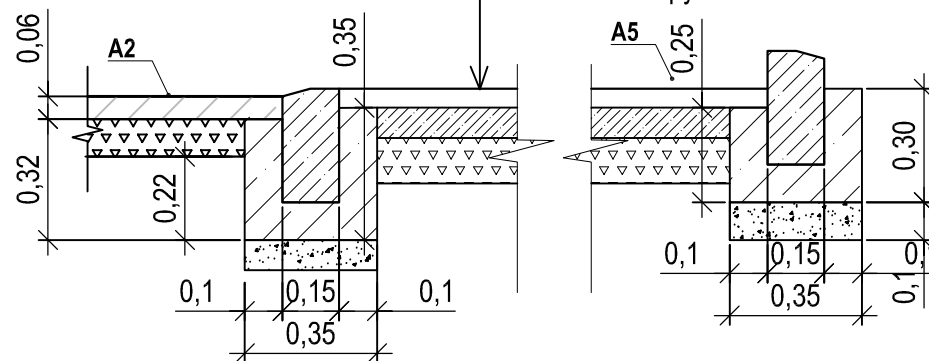

Длина бортового камня А5 8,50 м.
Расход бетона 0,70м³

Длина бортового камня А5 15,10 м.
Расход бетона 1,06м³
Расход бетона под покрытие 2,075 м³

3
лист4

Резиновый бордюр
500x260x58 мм

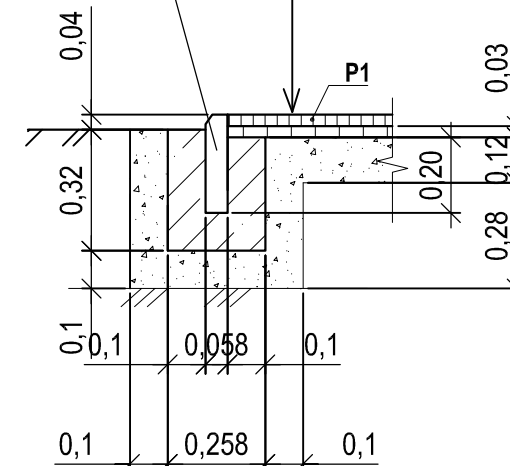

Длина бортового камня Р1 55,00 м.
Расход бетона 3,73м³

Резиновая плитка 0,03 м
Асфальтобетон песный тип "Г" - 0,03 м
II класса - 0,03 м
Гравийно-песчаная смесь - 0,12 м
Уплотненный грунт основания

Асфальтобетон песчаный тип "Г",
II класса - 0,03 м
Розлив вяжущих
Гравийно-песчаная смесь - 0,12 м

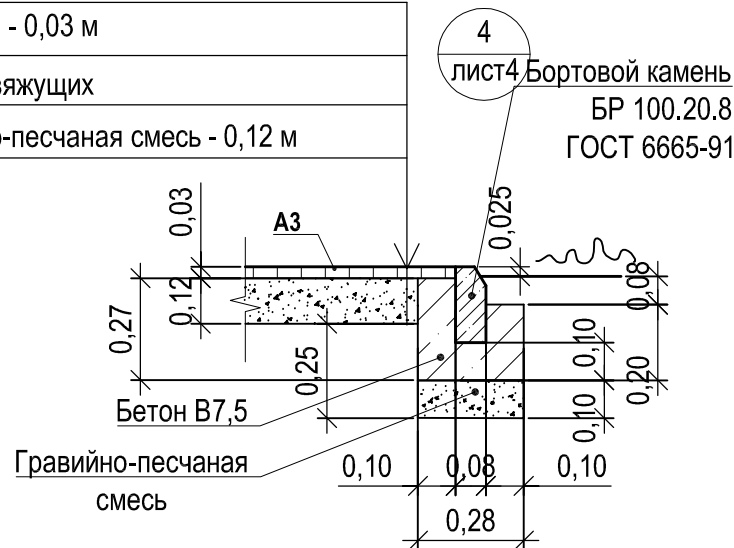

Длина бортового камня А3 65,60 м.
Расход бетона 3,61м³

4
лист4 Бортовой камень
БР 100.20.8
ГОСТ 6665-91

Асф. бетон плотный из горячей
мелкозернистой щебеночной смеси
тип "Б" II марки ГОСТ 9128-2013 - 0.06 м
Розлив вяжущих
Щебень М600, фракцией 40-70мм
ГОСТ8267-2009 -0.10 м
Уплотненный грунт

5
лист4

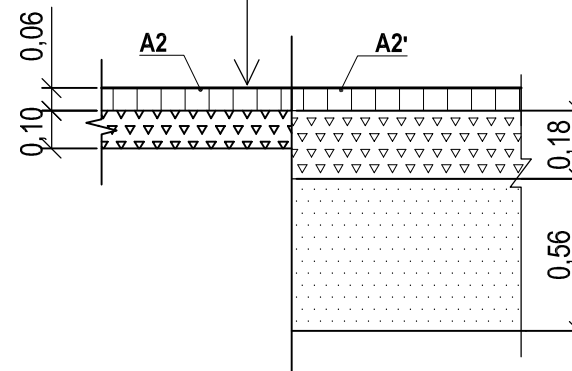

1372-3-83-19 ГП

Ремонт дворовой территории многоквартирного жилого дома в рамках
муниципальной программы расположенной по адресу :
ул.Сельмашская,21в г.Рубцовске, Алтайского края

| Изм. | Кол. | Лист | Док. | Подпись | Дата |
|-----------|------|----------|------|------------------|------|
| Инженер | | Стурова | | <i>Stur</i> | |
| Нач. гр. | | | | | |
| Гл. спец. | | | | | |
| ГИП | | Морозова | | <i>Moroz</i> | |
| Нач. отд. | | Савицкий | | <i>Savitskiy</i> | |
| Н.контр. | | Морозова | | <i>Moroz</i> | |

Узлы конструкций покрытия (начало)

| Стадия | Лист | Листов |
|--------|------|--------|
| П | 6 | |

Проектный институт
"Алтайкомунпроект"
г.Барнаул (г.Рубцовск)

Асф. бетон плотный из горячей
мелкозернистой щебеночной смеси
тип "Б" II марки ГОСТ 9128-2009 - 0.06 м
Розлив вяжущих
Щебень М600, фракцией 40-70мм уложенный
по способу заклинки ГОСТ8267-2009 -0.18 м
Песок средней крупности - 0.56 м по
уплотненному основанию

6
лист4

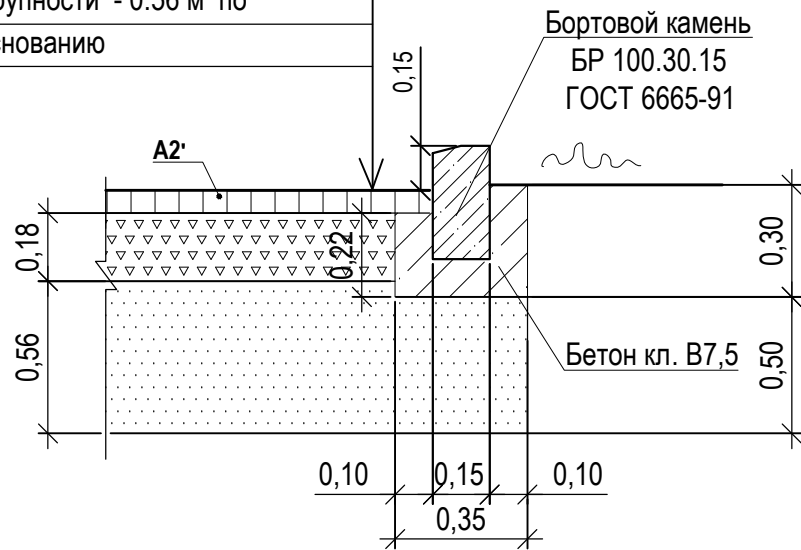

Длина бортового камня составляет А2' 78,10м
Расход бетона 5,23м³

7
лист4



Длина бортового камня составляет А2 461,20 м
Расход бетона 27,21м³

Розлив вяжущих (битумы нефтяные дорожные жидкие класс СГ 70/130)
для устройства покрытий жилого дома №21:
-покрытие А2 - 0,4107т.
-покрытие А2' - 0,1410т.
-покрытие А3 - 0,0674т.
-покрытие А4 - 0,0256т.
-покрытие А5 - 0,0226т.

-покрытие Р1 - 0,1200т.

Общий расход гравийно-песчаной смеси:
покрытие А2:

- на установку бортовых камней 16,86м³

покрытие А3:

- на устройство покрытия 9,33м³, - на установку бортовых камней 1,84м³

покрытие А4:

- на устройство покрытия 9,62м³, - на установку бортовых камней 1,43м³

покрытие А5:

- на установку бортовых камней 0,826м³

покрытие П1:

- на устройство покрытия 52,69м³, - на установку бортовых камней 17,34м³

Общий расход щебня:

покрытие А2:

- на устройство покрытия 132,08м³,

покрытие А2':

- на устройство покрытия 30,33м³

покрытие А5:

- на устройство покрытия 2,83м³

Общий расход песка:

покрытие А2':

- на устройство покрытия 98,42м³, - на установку бортовых камней 13,67м³

8
лист4

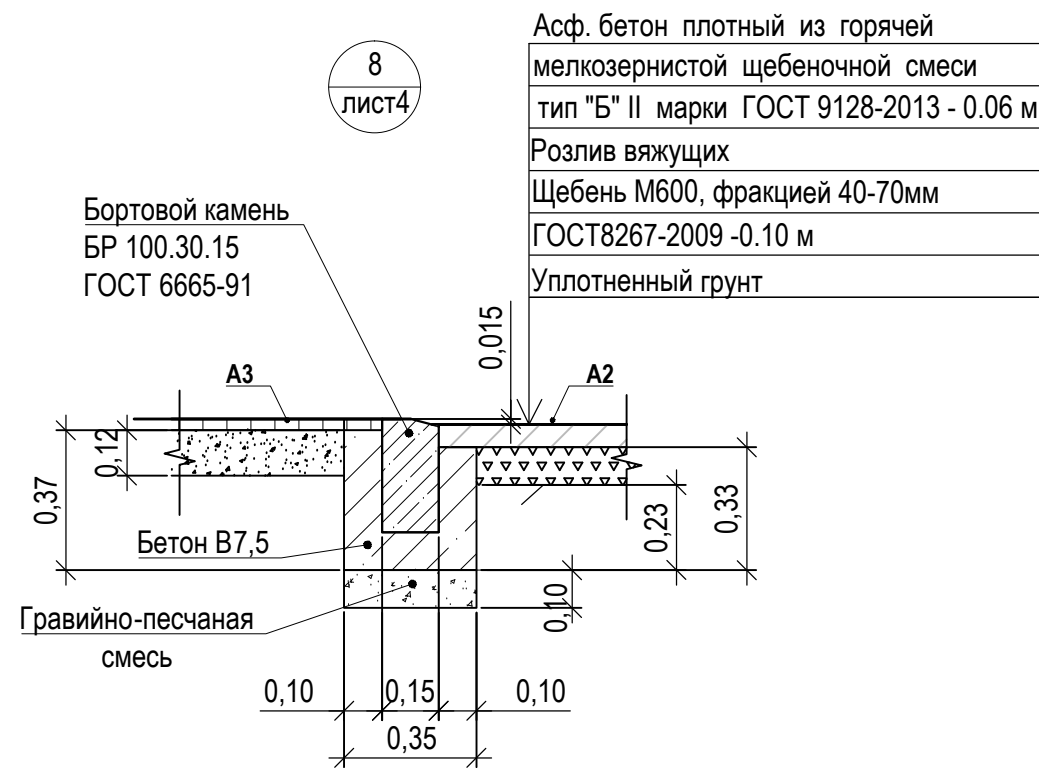

Длина бортового камня А2 20,60м.
Расход бетона 1,75м³

| | | | | | | | | |
|-----------|------|----------|------|------------------|------|--|------|--------|
| | | | | | | 1372-3-83-19 ГП | | |
| | | | | | | Ремонт дворовой территории многоквартирного жилого дома в рамках муниципальной программы расположенной по адресу : ул.Сельмашская,21в г.Рубцовске, Алтайского края | | |
| Изм. | Кол. | Лист | Док. | Подпись | Дата | | | |
| Инженер | | Стурова | | <i>Stur</i> | | Стадия | Лист | Листов |
| Нач. гр. | | | | | | П | 7 | |
| Гл. спец. | | | | | | | | |
| ГИП | | Морозова | | <i>Moroz</i> | | Узлы конструкций покрытия (окончание) | | |
| Нач. отд. | | Савицкий | | <i>Savitskiy</i> | | | | |
| Н.контр. | | Морозова | | <i>Moroz</i> | | | | |
| | | | | | | Проектный институт "Алтайкоммунпроект" г.Барнаул (г.Рубцовск) | | |

Схема расстановки малых форм архитектуры М 1:500



Схема установки урн и скамеек (поз 1,2).



Схема установки игрового оборудования (поз.3-7), ограждения Optima 3D

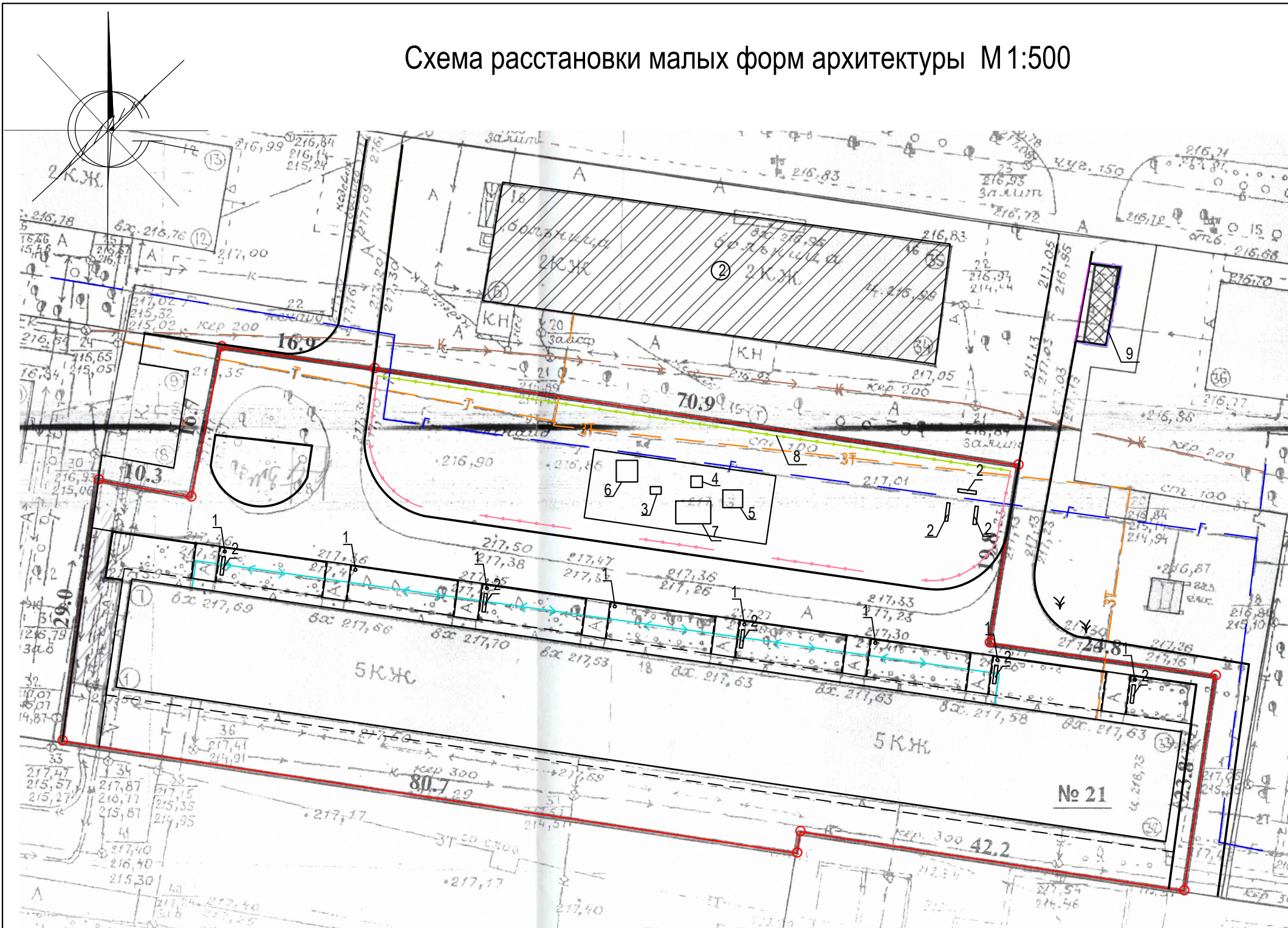

Схема установки газонного ограждения (ранее демонтируемого).

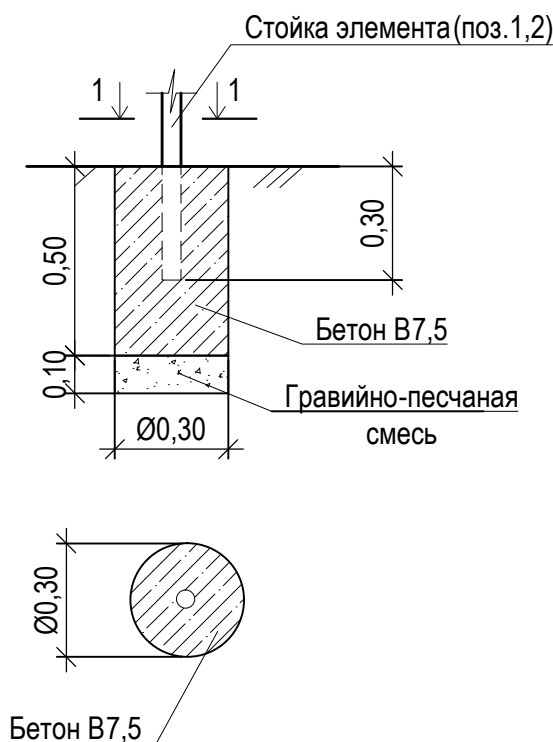

Схема установки ограждения площадки для мусоросборников 2,50

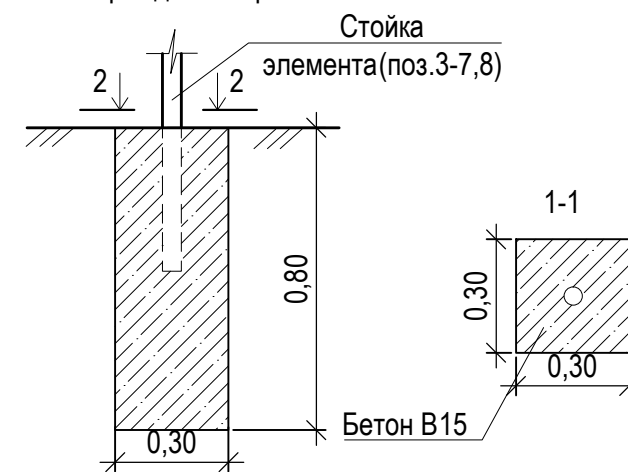

Проектом предлагается выполнить ограждение площадки для мусоросборников (длиной 15,10м.) забором из профлиста высотой 2,0 м.

Способ изготовления - сборная конструкция. Столбы ограждения выполнить из трубы стальной квадратной сечением 60x60x4 мм ГОСТ8639-82, высота столбов от уровня земли 2,0 м. Между столбами выполнить распорки в три ряда из трубы 60x40x4мм ГОСТ8645-68, общий расход 37,75 м. Сварку производить электродами типа Э42. Сварные швы по ГОСТ 5264-80*, h=5мм. Защитное покрытие металлических элементов выполнить по очищенной поверхности эмалью типа ПФ 115 ГОСТ 6465-75 в два слоя по грунтовке типа ГФ 021.

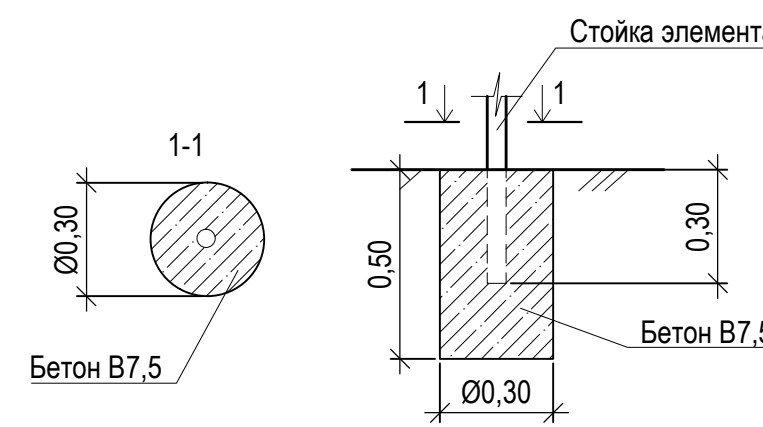
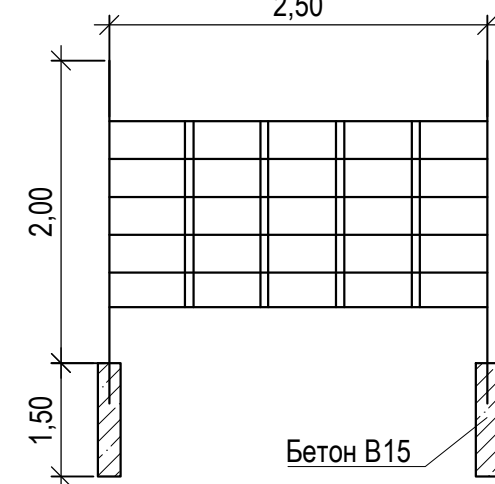
Обшивку стен забора выполнить профлистом оцинкованным ГОСТ 24045-94, площадь покрытия 30,20м². Фундаменты столбов ограждения предлагается выполнить d=300мм и глубиной 1,50м от уровня земли Ямы для устройства фундаментов ограждения выполнить механизированным способом.

Ведомость малых архитектурных форм и переносных изделий жилого дома

| Поз. | Обозначение | Наименование | Колич. | Примечания |
|------|-----------------|--|--------|----------------------------|
| 1 | ОДБ.08.01 | Урна 1 | 8 | шт |
| 2 | ОДБ.01.05 | Скамья 5 | 8 | шт |
| | ГОСТ 26633-2015 | Фундаменты под урны и скамьи; бетон В7,5, F75; 0,035м³ | 40 | V _{общ} =1,4м³ |
| 3 | ИО - Р1 | Паровозик | 1 | шт |
| 4 | ИО - КП6 | Слоник | 1 | шт |
| 5 | СО-19 | Спортивный комплекс "Альпинист" | 1 | шт |
| 6 | ИО - К2 | Качели двойные | 1 | шт |
| 7 | ИО - КР6 | Карусель с рулем | 1 | шт |
| | ГОСТ 26633-2015 | Фундаменты под игровые оборудования; бетон В15, F75; 0,072м³ | 14 | V _{общ} =1,008 м³ |
| 8 | Optima 3D | Сетчатый 3D забор | 28 | шт |
| | | Фундаменты под ограждение; бетон В15, F75; 0,072м³ | 29 | V _{общ} =2,09 м³ |
| 9 | | Ограждение мусорной площадки | 15,10 | м |
| | | Профлист С15-800-0,7 ГОСТ24045-2010 | | S=30,20 |
| | | Труба 60x60x4 ГОСТ 8639-82 С245 ГОСТ 27772-88 L=2,50м | 6 | 16,77 кг/шт |
| | | Труба 60x60x4 ГОСТ 8639-82 С245 ГОСТ 27772-88 Лобщ=37,75м | | 633,07кг |
| | | Фундаменты под ограждение; бетон В15, F75; 0,094м³ | 6 | V _{общ} =0,564 м³ |

Расход гравийно-песчаной смеси для устройства фундаментов поз. 1-2 составляет 0,28м³.
Расход бетона В7,5 для устройства фундаментов ограждения (31шт) (ранее демонтируемого) составляет 1,085 м³.

- сетчатое ограждение (длина=70,00м)
- - переносимое газонное ограждение (длина=61,00м)
- - забор из профнастила (длина=15,00м)

Установку малых архитектурных форм и игрового оборудования уточнить по месту.

| 1372-3-83-19 ГП | | | | | |
|---|------|----------|------|--|------|
| Ремонт дворовой территории многоквартирного жилого дома в рамках муниципальной программы расположенной по адресу: ул.Сельмашская, 21 в г.Рубцовске, Алтайского края | | | | | |
| Изм. | Кол. | Лист | Док. | Подпись | Дата |
| Инженер | | Стурова | | <i>Stur</i> | |
| Нач. гр. | | | | | |
| Гл. спец. | | | | | |
| ГИП | | Морозова | | <i>Moz</i> | |
| Нач. отд. | | Савицкий | | <i>Sav</i> | |
| Н.контр. | | Морозова | | <i>Moz</i> | |
| | | | | Стадия | Лист |
| | | | | П | 8 |
| Схема расстановки малых форм архитектуры | | | | Проектный институт "Алтайкомунпроект" г.Барнаул (г.Рубцовск) | |

| Позиция | Наименование и техническая характеристика | Тип, марка, обозначение документа, опросного листа | | Завод-изготовитель | Ед. измерения | Кол-во | Масса, ед., кг | Примечание |
|---|--|--|-----------|--------------------|---------------|--------|----------------|------------------------|
| <u>Малые архитектурные формы</u> | | | | | | | | |
| 1 | Урна 1 | | ОДБ.08.01 | ООО"Сибстройдвор" | шт | 8 | 5 | г.Барнаул |
| 2 | Скамья 5 | | ОДБ.01.05 | ООО"Сибстройдвор" | шт | 8 | 25 | г.Барнаул |
| 3 | Паровозик | | ИО - Р1 | ООО"Алтаймастер" | шт | 1 | 45 | г.Барнаул |
| 4 | Слоник | | ИО - КП6 | ООО"Алтаймастер" | шт | 1 | 42 | г.Барнаул |
| 5 | Спортивный комплекс "Альпинист" | | СО-19 | ООО"Алтаймастер" | шт | 1 | 80 | г.Барнаул |
| 6 | Качели двойные | | ИО - К2 | ООО"Алтаймастер" | шт | 1 | 70 | г.Барнаул |
| 7 | Карусель с рулем | | ИО - КР6 | ООО"Алтаймастер" | шт | 1 | 105 | г.Барнаул |
| 8 | Сетчатый 3D забор | | Optima 3D | ООО"Алтаймастер" | м | 70 | | г.Барнаул |
| 9 | Ограждение площадки для мусоросборников из профнастила | | | | п.м | 15 | | |
| <u>Материалы</u> | | | | | | | | |
| 1 | Асфальтобетон плотный из горячей мелкозернистой щебеночной смеси Тип "Б". Битум БНД 90/130 | ГОСТ 9128-2009 | | | т | 216,96 | | Объемный вес 2,34 т/м³ |
| 2 | Асфальтобетон песчаный Тип "Г". Битум БНД 90/130 | ГОСТ 9128-2009 | | | т | 23,90 | | Объемный вес 2,29 т/м³ |
| 3 | Щебень марка 600, фракцией 40-70 мм | ГОСТ 25607-2009 | | | м³ | 165,24 | | |
| 4 | Гравийно-песчаная смесь | ГОСТ 8736-2014 | | | м³ | 110,22 | | |
| 5 | Бетон класса В7,5 | ГОСТ 26633-2015 | | | м³ | 44,78 | | |
| 6 | Песок средней крупности | ГОСТ 8736-2014 | | | м³ | 112,09 | | |
| 7 | Бетон класса В15 | ГОСТ 26633-2015 | | | м³ | 3,66 | | |
| <u>Элементы площадок, подъездов, тротуаров из сборных конструкций</u> | | | | | | | | |
| 1 | Камни бортовые бетонные дорожные (1000x300x150мм) | ГОСТ 6665-91 | | | шт | 560 | | |
| 2 | Камни бортовые бетонные тротуарные (1000x200x80мм) | ГОСТ 6665-91 | | | шт | 141 | | |
| 2 | Резиновый бордюр (500x260x58мм) | Модель РП-5 | | ООО"Алтаймастер" | шт | 55 | | |

| | | | | | | | | | | | | | | |
|---|----------|------------|------|-------------|------|---|------|--------|---|--|--|-----------|----------|------------|
| | | | | | | 1372-3-83-19 ГП.С | | | | | | | | |
| | | | | | | Ремонт дворовой территории многоквартирного жилого дома в рамках муниципальной программы расположенной по адресу : ул.Сельмашская,21 в г.Рубцовске, Алтайского края | | | | | | | | |
| Изм. | Кол. | Лист | Док. | Подпись | Дата | | | | | | | | | |
| Инженер | | Стурова | | <i>Stur</i> | | | | | | | | | | |
| Нач. гр. | | | | | | Стадия | Лист | Листов | | | | | | |
| Гл. спец. | | | | | | П | 1 | 1 | | | | | | |
| Материалы учтены без коэффициента на уплотнения . | | | | | | Спецификация элементов к основному комплекту ГП | | | Проектный институт "Алтайкоммунпроект" г.Барнаул (г.Рубцовск) | | | | | |
| | | | | | | | | | | | | ГИП | Морозова | <i>Moz</i> |
| | | | | | | | | | | | | Нач. отд. | Савицкий | <i>Sav</i> |
| Н.контр. | Морозова | <i>Moz</i> | | | | | | | | | | | | |